

はじめに

このたびは、RV-INNO システムキャリアをお買い上げいただきましてありがとうございます。

本品をお使いになる前に、必ず本書と適合キャリアの取扱説明書をよくお読みの上、正しくお使いください。
本書をお読みになった後は、適合キャリアの取扱説明書とともに大切に保管しておいてください。

本品をゆずられる場合は、次に使用される方のために本書も併せてお渡しいたします。
本書をお読みになられた上でもご不明な点がございましたら本書記載のサービスセンターにお問合せください。
本書は、車種・年式・タイプごとに取扱説明書の内容が異なるため、お客様の車種に合う説明書をお読みください。
お客様の車種に合う説明書がない場合は、本書記載のサービスセンターにお問合せください。

安全にお使いいただくために

取扱説明書に記載されている記号について 本書では、特に重要な事項や知っておいていただきたいことを、記号を用いて説明しております。それぞれの記号とその内容は次の通りです。

- 警告** 警告事項を守らないと、死亡や重傷に至る重大な事故を起こすおそれがあります。
- 注意** 注意事項を守らないと、ケガを負ったり、製品・車両・積載物が損傷するおそれがあります。
- 参考** 本品を使用する上で、知っておいていただきたいことについて説明します。

必ず守ってください 本品を安全に正しくお使いいただくために、次の事項を必ず守ってください。

警告

警告事項を守らないと、死亡や重傷に至る重大な事故を起こすおそれがあります。

取付けには、必ず本書及び適合キャリアの取扱説明書をよくお読みの上、指定された位置に正しく取付けてください。
本品は、取付位置が車種ごとに指定されています。指定位置以外に取付けると、固定力不足によりキャリアが脱落し、後続車や人を事故に巻き込むおそれがあります。また、お客様の車種に合う説明書がない場合は、本書記載のサービスセンターにお問合せください。

本品は店頭の車種別適合表をよく読み、車種と適合するものをご使用ください。
本品と車種とが適合しない状態でキャリアの取付けを行うと、固定力不足によりキャリアが脱落し、後続車や人を事故に巻き込むおそれがあります。

走行前に必ず積載物を載せてキャリアを前後・左右・上下にゆすり、固定部にユルミによるガタツキがないか確認してください。
ガタツキがある場合は、さらに強く固定してください。
ユルミがあると、走行時の風圧・振動によりキャリアが脱落し、後続車や人を事故に巻き込むおそれがあります。

本品を適合キャリア以外の製品に使用しないでください。
本品を適合キャリア以外の製品に使用すると、固定力不足によりキャリアが脱落し、後続車や人を事故に巻き込むおそれがあります。

本書記載の積載条件を守ってください。
積載条件を守らないと、キャリアの破損やユルミによりキャリアが脱落し、後続車や人を事故に巻き込むおそれがあります。

重要 本品は、カーメイト(RV-INNO・NNO)専用の製品です。他メーカーの製品との併用はしないでください。

部品内容の確認

本品には、次の部品が入っています。内容が正しいかどうか確認してください。万一、不足部品がありましたら、本書記載のサービスセンターにお問合せください。

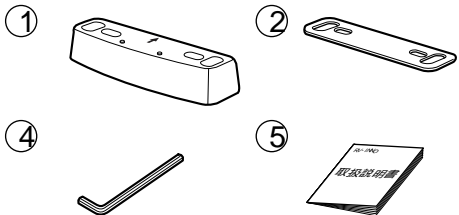

No.	部品	数量
①	樹脂ベース	4個
②	ベースプレート	4枚
③	取付ボルト [M6x 35mm]	8本
④	六角レンチ	1本
⑤	取扱説明書	1部

お問合せ先

本品についてご不満、ご要望、ご意見などがありましたら、下記の窓口へお問合せください。
なお、誤った取付け、使用による事故等の責任は一切負いかねますのでご了承ください。

この取扱説明書に車種別取扱説明書がない場合

弊社ホームページをご覧ください。
<http://www.camate.co.jp/rv/inn/>
または、弊社サービスセンターへお問合せください。
〒164-8611 東京都中野区弥生町 3-35-13 TEL 03-3320-9555 (代表)
FAX 03-3320-9428

株式会社 カーメイト

本社 〒162-8630 東京都新宿区榎町 7番地牛込橋町ビル TEL03(3268)1421(代表)
<http://www.camate.co.jp/>

本品の仕様と外観は改良のため予告なく変更することがあります。
この取扱説明書の記載内容は、2002年9月現在のものです。

メーカー名	車種名	タイプ	年式	積載条件	
				最大積載量	サイクル
ホンダ	アコード	ワゴン	H9.10~H14.11	60kg	4台
	アヴァンシア	ルーフレール付	H11.9~		

車両の準備

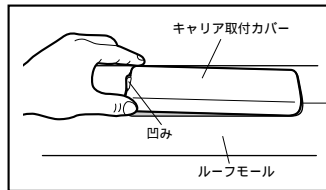
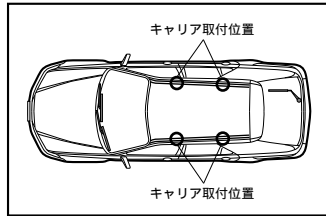

1 ルーフを掃除し、車両の取付位置を確認する。

参考
本品は車両の取付位置が決まっています。

2 車両のルーフレール部にあるキャリア取付カバーを取外す。(4箇所)

参考
カバーが取外しにくい場合は、カバーの凹みに小さいマイナスドライバーを差し込み、カバーのツメを押し取外してください。また、取外したカバーは、キャリアを取外した際に必要です。大切に保管してください。

取付方法

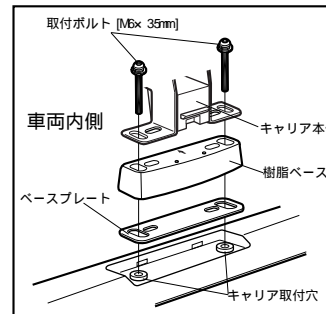

1 車両のキャリア取付穴に、ベースプレート・樹脂ベース・キャリア本体の穴を合わせ、取付ボルトを外側の穴に差し込み仮止めする。このとき樹脂ベースは矢印が車両内側になるようにする。

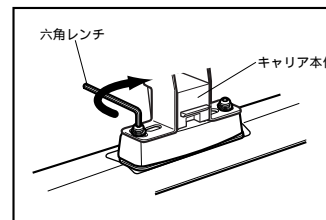

2 付属の六角レンチで左右の取付ボルトを交互に締め込みしっかりと固定する。

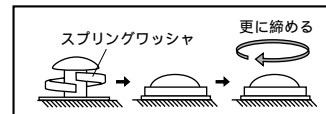

注意
取付ボルトは、スプリングワッシャが平らになるまで締め込んでください。
取付ボルト締め付けトルクの目安は4[N・m] (39.2[kgf・cm])です。