

メーカー名	車種名	タイプ	年式	積載条件	
				最大積載量	サイクル
トヨタ	プリウス	5ドア	H15 9~	30kg (積載物 +アタッチメント)	2台

## 車両に取付マークを貼付ける

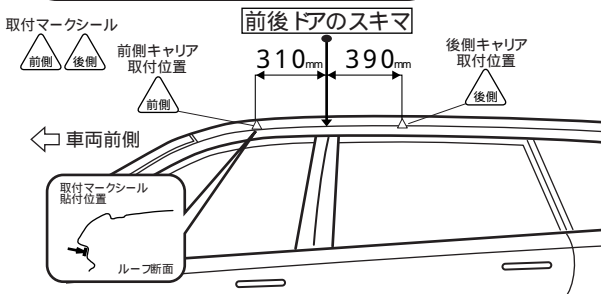

## バーにセンターマークステーマークを貼付ける

←車両にあったセンターマークシールを選択する



	Ⓐ寸法	Ⓜステータ寸法
前側キャリア	528mm	1056mm
後側キャリア	516mm	1032mm

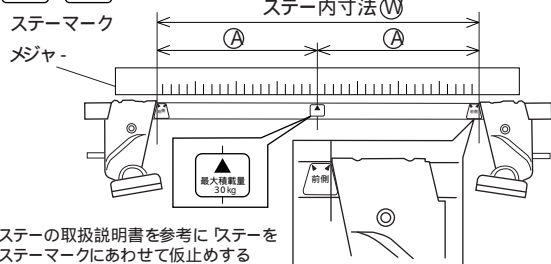

## ベース、フックの仮止め

フック、ベースの番号を確認して取付マークの位置で仮止める。再度ステータ寸法をメジャーを使って確認する。

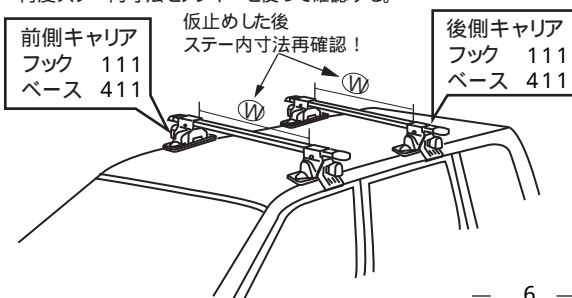

## キャリアの固定 (フックの締付け)

フック ベース取付位置  
下のイラストを参考にフックやベースの位置を確認した後ステータに付属の取扱説明書に従い、左右交互に均等にノブを締め付ける。

### 前側 キャリア

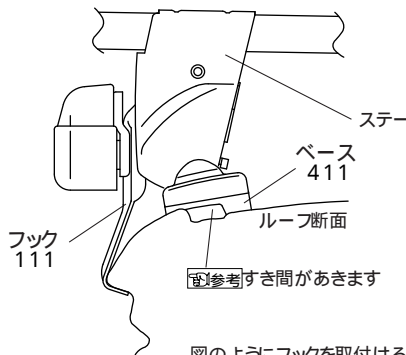

図のようにフックを取付ける

### 後側 キャリア

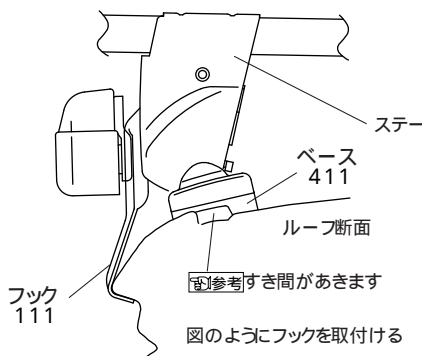

図のようにフックを取付ける

### 参考

ノブを締め付けると、ベースが多少外側にずれ、図のようになります。